

CONJ CANAL QMAX NEO 300 Q-FLOW F° 1000MM H561 MONTADO

Conjunto de canal de drenaje ACO QMAX NEO 300 fabricado en Polipropileno con reja integrada tipo ACO Q-Flow de fundición, de clase de carga hasta F900 según EN1433. Con una sección interior de 658 cm². Con junta estanca de EPDM para conexión. Área de absorción de la reja de 187 cm²/m. Canal de sección con forma circular. Longitud de 1000 mm y longitud total de 1107 mm, altura exterior 561 mm, ancho exterior 349 mm y ancho exterior total de 366 mm. Ancho interior nominal Ø300 mm.

Artículo: 00157009

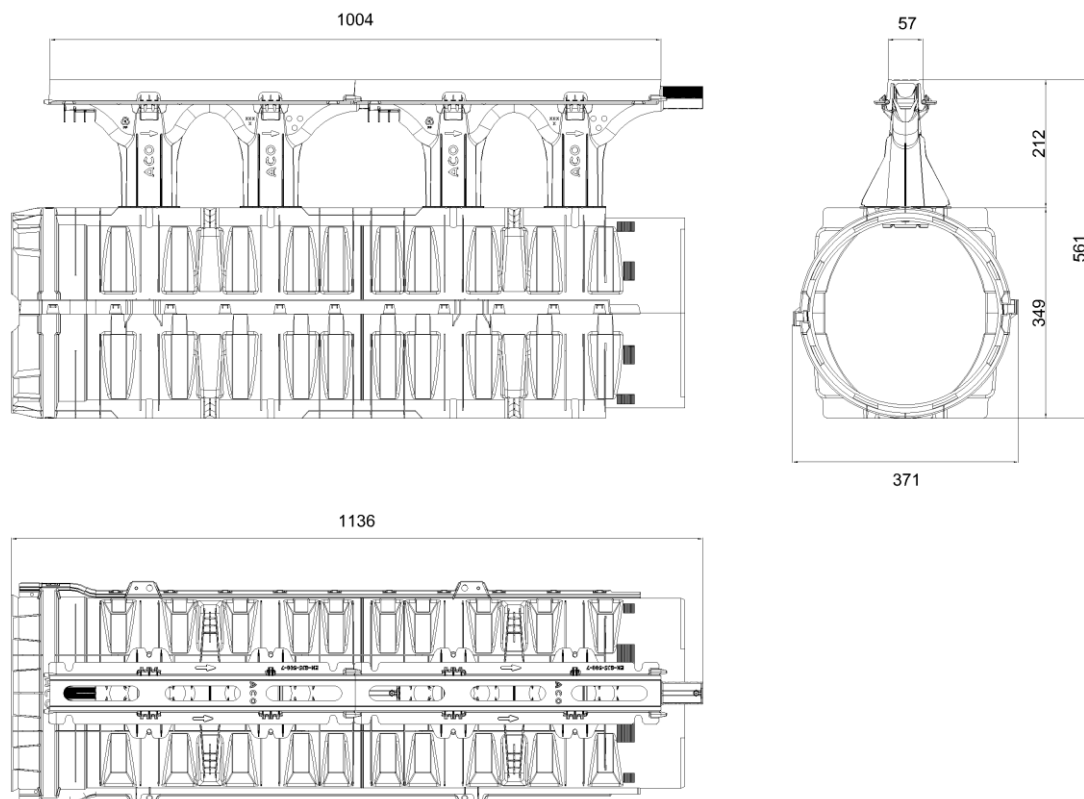

Dimensiones

Modelo	QMAX NEO 300
Longitud (mm)	00157402
Ancho ext. (mm)	2
Altura ext. (mm)	1/00157403
Peso (kg)	00157401
Área de absorción reja (cm²/m)	187
Clase de carga	1
Capacidad hidráulica (l/s)	00157411
Sección interior (cm²)	2/561
Ranura (mm)	0