

# CONJ CANAL QMAX NEO 300 Q-FLOW FF 1000MM H561 MONTADO

Conjunto de canal de drenagem ACO QMAX NEO 300 fabricado em Polipropileno com grelha integrada tipo ACO Q-Flow de ferro fundido, de classe de carga F900 segundo EN1433. Com uma secção interna de 658 cm<sup>2</sup>. Com junta estanque em EPDM para ligação. Área de absorção da grelha de 187 cm<sup>2</sup>/m. Canal de secção circular. Comprimento de 1000 mm e comprimento total de 1107 mm, altura exterior 561 mm, largura exterior 349 mm y largura exterior total de 366 mm. Largura interior nominal Ø300 mm.

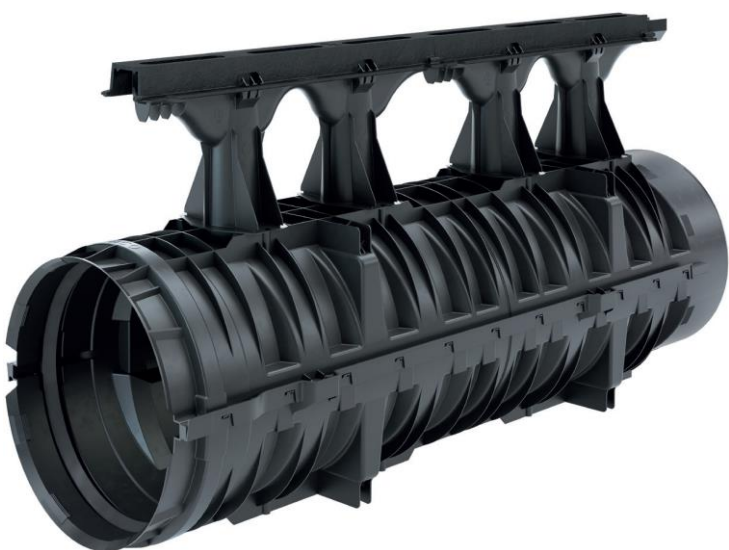
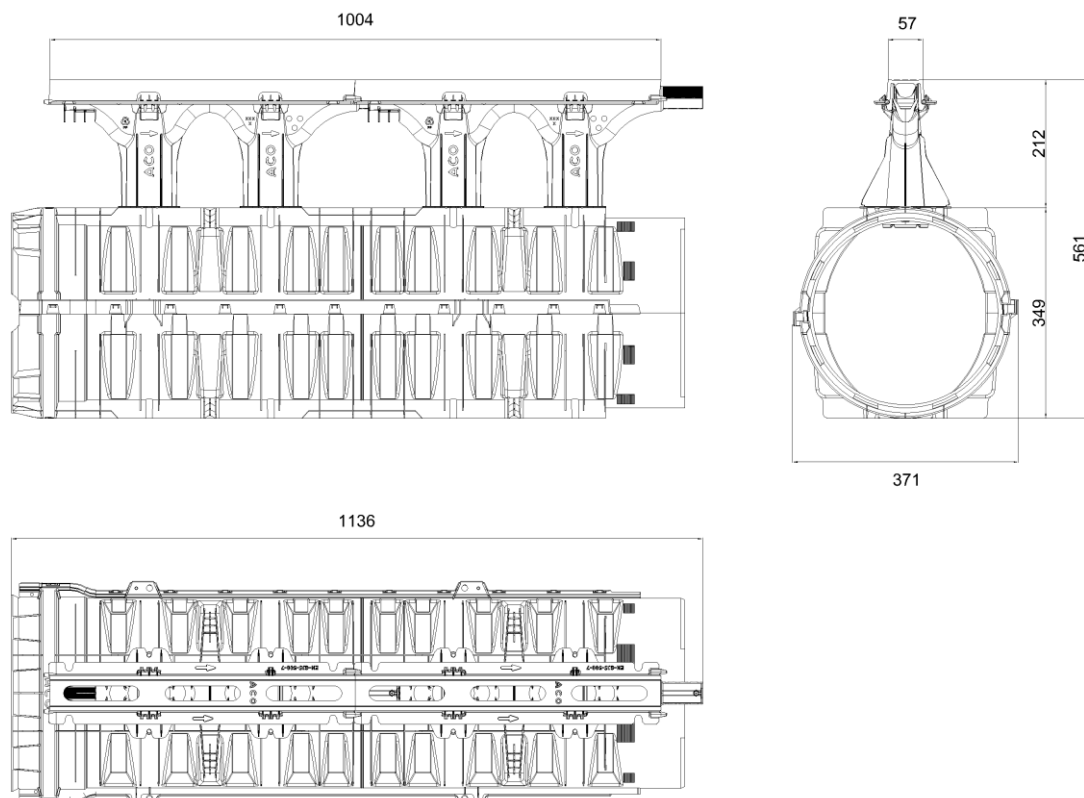

## Dimensões

<b>Modelo</b>	QMAX NEO 300
<b>Comprimento (mm)</b>	00157402
<b>Largura ext. (mm)</b>	2
<b>Altura ext. (mm)</b>	1/00157403
<b>Peso (Kg)</b>	00157401
<b>Área de absorção grelha (cm<sup>2</sup>/m)</b>	187
<b>Classe de carga</b>	1
<b>Caudal (l/s)</b>	00157411
<b>Secção interior (cm<sup>2</sup>)</b>	2/561
<b>Ranhura (mm)</b>	0