

SEP GRASAS LIPUMAX G-H-B NS2/200 DN100

Separador de grasas, ACO modelo LIPUMAX G-H-B NS2/200, para instalación enterrada, de diseño horizontal, fabricado en plástico reforzado con fibra de vidrio (GRP). Separador de talla nominal 2 l/s, con decantador de lodos integrado de 200 l, capacidad de retención de grasas de 111 l y volumen total de 784 l, con partes internas fabricadas en plástico reforzado con fibra de vidrio (GRP), dimensionado y homologado según normativa EN-1825. El equipo dispone de una etapa previa para la decantación de lodos y retención de grasas a través de compartimiento de separación. De 1140 mm de altura, 1380mm de longitud y Ø1020mm de ancho, con conexiones de entrada y salida DN100. Peso: 114 kg.
Artículo:01245001

Características

- Planta separadora de grasas de acuerdo a EN 1825 y DIN 4040-100.
- Partes internas fabricadas en plástico reforzado con fibra de vidrio (GRP).
- Vaciado y limpieza a través de boca de acceso.
- Disponible parte superior ajustable según profundidad de instalación y clase de carga.
- De fácil manipulación e instalación.

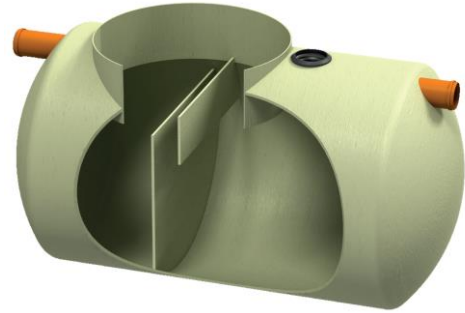

Dimensiones

Modelo	Peso vacío (kg)	Caudal (l/s)	DN (mm)	Decantador (L)	Vol. Grasas (L)	Vol. Total (L)
LIPUMAX G-H-B NS2/200	114	2	100	200	111	784
H1 (mm)	H2 (mm)	H (mm)	TD (mm)	L (mm)	A (mm)	
880	810	1140	260	1380	Ø1020	

