

SEP HIDROCARBUROS OLEOLAM BYPASS G-V NS15-75

Separador de hidrocarburos ACO modelo OLEOLAM BYPASS G-V NS15-75 para instalación enterrada, de diseño vertical fabricado en plástico reforzado con fibra de vidrio (GRP) en color gris. Separador de Clase I (5 ppm) según norma UNE EN 858, de talla nominal 15 l/s con sistema bypass para un caudal máximo de 75 l/s, con decantador de lodos integrado de 1500l, capacidad total para hidrocarburos de 1830l y volumen total de 5000l. El equipo dispone de una etapa previa de decantación y una segunda etapa para la separación de hidrocarburos, con conexión de entrada DN315 y conexión de salida DN250 en PVC. Incluye filtro coalescente y salida con boya tarada a 0,90gr/cm³ para cierre automático en caso de exceso de hidrocarburos. De 2443 mm de longitud, 2239 mm de ancho y 2124 mm de altura. Dispone de 2 bocas de acceso de diámetros Ø567. Peso: 205 kg. Artículo: OPA02349

Características

- Separador de hidrocarburos Clase I (5 ppm) según UNE EN 858.
- De diseño vertical fabricado en plástico reforzado con fibra de vidrio (GRP)
- Con filtro coalescente y sistema de cierre automático con boya tarada a 0,90 gr/cm³
- De fácil instalación y manipulación

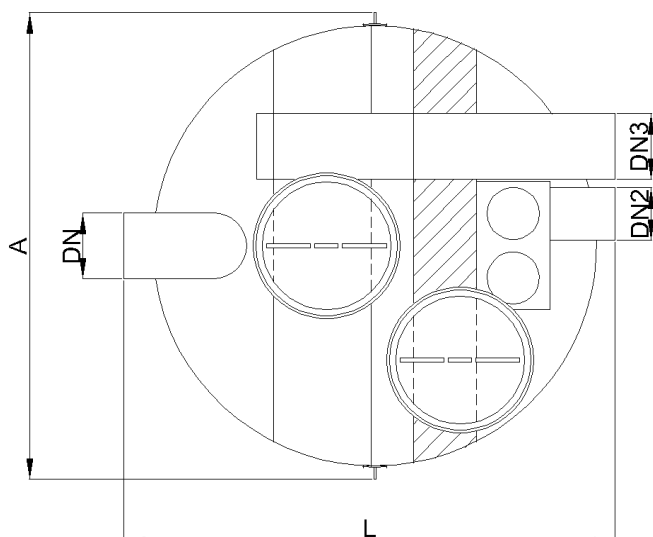
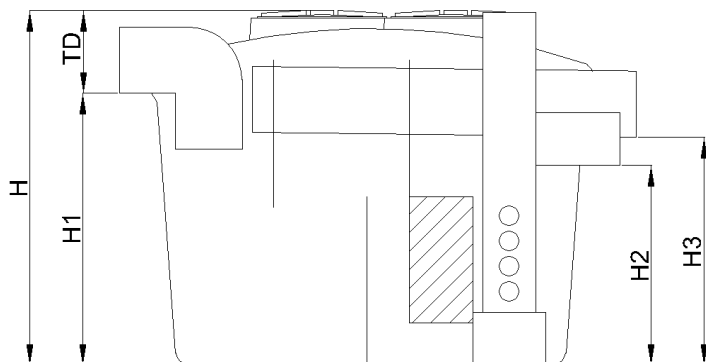

Dimensiones

Talla nominal (l/s)	15
Caudal máx. By-pass (l/s)	75
Capacidad del decantador de lodos (l)	1500
Volumen de retención (l)	1830
Volumen total (l)	5000
Peso (kg)	205
DN (mm)	315
DN2 (mm)	250
DN3 (mm)	315
H (mm)	2124
H1 (mm)	1653
H2 (mm)	1210
H3 (mm)	1443
L (mm)	2443
A (mm)	2239
TD (mm)	484