

TANQUE IMHOFF IVFF 100

Tanque IMHOFF tipo ACO IVFF 100 para instalación enterrada fabricada en plástico reforzado con fibra de vidrio (GRP) en formato vertical. Con un volumen total de 20000 litros y con una capacidad de tratamiento anaeróbico de las aguas residuales de 100 habitantes equivalentes. Tanque de dimensiones 2582 mm de diámetro y 2800 mm de longitud. Con tubería de entrada y salida DN 200 mm fabricadas en PVC y acceso al interior del equipo mediante 2 bocas de hombre de diámetro Ø567 mm de polipropileno. Peso: 900Kg.
 Código: OPA07040

Características

- De diseño vertical fabricado en plástico reforzado con fibra de vidrio (GRP)
- De fácil instalación y manipulación
- Mantenimiento sencillo

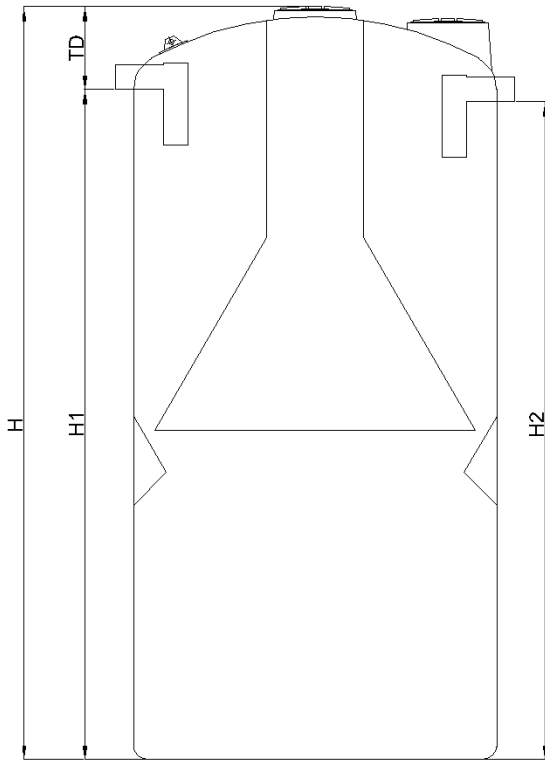

Dimensiones

Habitantes equivalentes (HE)	100
Volumen total (l)	20000
L (mm)	2800
A (mm)	2582
H (mm)	4587
H1 (mm)	3980
H2 (mm)	3920
TD (mm)	607
DN (mm)	200
Nº Tapas	2
Peso (kg)	900

